

INSTRUCTIONS

PTH-3202-DR

67546G 04/21 (PBV)



- English
- Deutsch
- Français

English

LIST OF FIGURES

The following figures are located at the back of the instructions:

- Fig. 1: Menu scheme
- Fig. 2: Dimensioned drawing
- Fig. 3: Position of transmitter in relation to bends and branches
- Fig. 4: Wiring diagram
- Fig. 5: Relay operation diagram
- Fig. 6: Orientation of PTH

INTRODUCTION

PTH-3202-DR is electronic air pressure / flow transmitter with integrated relay. The relay can be used as feedback to a BMS system or to control an audio/visual alarm. PTH has an 0-10V and 0-20mA analog output for read-out of air pressure / flow.

PTH use a semiconductor pressure element with no air throughput, thus protecting the unit from dust in the ventilation system. The pressure element is temperature compensated to provide accurate pressure measurement throughout the specified temperature range. See 'Technical Data'.

INSTALLATION

PTH should be attached to a firm, level surface using two screws. The pressure controller also functions with only one tube fitted to the tube connectors (+ or -). However, two tubes should always be fitted to maintain the enclosure rating.

Pressure is supplied to the measurement unit by tubes, the higher pressure being connected to the '+ tube connector' and the lower pressure to the '- tube connector' (see fig. 4).

The pressure tubes must be as short as possible and must be secured in position to prevent vibration.

To obtain the best possible results, pressure must be measured where there is least risk of turbulence, i.e. in the centre of the ventilation duct and at a distance of at least twice the width of the duct from bends and six times the width from branches (see fig. 3).

The housing is opened without the use of tools by pressing the snap lock beside the tube connectors.

Cable connection

The output from the PTH is either voltage or current controlled. The PTH must be provided with a 24 VAC/DC power supply, see figure 4.

Setup menu

Use the buttons ▲, ▼ and OK to navigate the menu. The buttons can be found on the backside off the lid. The menu is divided into three parts - Setup [Set], Relay [ReL] and Calibration [CAL]. Follow the menu scheme in figure 1 from the bottom up. Note the shown menus depends on the selection of Pressure or flow mode.

Setup - Pressure or flow mode [5E1]

Use Setup menu 1 to choose between Pressure or Flow mode.

Setup - Pressure range [5E2]

Use Setup menu 2 to enter the pressure range. Pressure range defines the pressure at which the analogue output reaches the maximum value.

Setup - Pressure setpoint [5E3]

Use Setup menu 3 to enter the pressure setpoint. Minimum is 0 Pa and maximum is 2500 Pa.

Setup - k-factor [5E4]

Use Setup menu 4 to enter the k-factor. The scale is 0.001 to 9999. The dot position shall be set before entering the value. The selected dot position will also apply to the display, when showing the current flow. After entering the k-factor, place the correct unit stamp on the PTH front.

Setup - Flow range [5E5]

Use Setup menu 5 to enter the flow range. Flow range defines the flow at which the analogue output reaches the maximum value. The dot position shall be set before entering the value. The selected dot position will also apply to the display, when showing the current flow.

Setup - Flow setpoint [5E6]

Use Setup menu 6 to enter the air flow setpoint. The scale is 0.000 to 9999.

Setup - Damping [5E7]

Use Setup menu 7 to enter the damping. Minimum damping is 1 seconds and maximum damping is 30 seconds. A low damping can result in unsteady readings, while a higher damping gives a more steady reading but also a slower response time for the regulation. PTH uses a $\pm 2\%$ dynamic average correction.

Setup - Analog output type [5E8]

Use Setup menu 8 to enter the analog output mode. It is possible to switch between 0 - 10 VDC, 0 - 20 mA, 2 - 10 VDC and 4 - 20 mA as transmitter output.

Relay menu

Relay - Activation delay [rEL1]

Use Relay menu 1 to enter the relay activation delay. Minimum delay is 0 seconds and maximum delay is 3600 seconds.

Relay - Hysteresis [rEL2]

Use Relay menu 2 to enter the pressure hysteresis. Minimum hysteresis is 1% and maximum hysteresis is 50% of the pressure / flow setpoint.

Relay - Invert relay [rEL3]

Use Relay menu 3 to invert the default output state for the relay. This feature allow applica-

tions where an alarm can be sent both on out of range and on power supply failure. Invert relay has to be set to ON to obtain this function.

Relay - Invert LED [rEL4]

Use Relay menu 4 to invert the default LED colour from Green to Red. This feature is useful when the PTH is used as a pressure guard when controlling a heater element. Here, the LED should be Red until the setpoint is reached.

Calibration menu

When calibrating, make sure the PTH are in a pressure free environment. To obtain a pressure free environment remove the two air tubes on the PTH. For caution reasons, each calibration will only calibrate ± 5 Pa.

Calibration [CAL1]

Use Calibration menu 1 to calibrate. Confirm by pressing [YE5].

Factory reset [CAL2]

Use Calibration menu 2 to set the PTH back to factory reset. Confirm by pressing [YE5].

LED INDICATOR

An LED on the front side of the PTH indicates the operating status. Operating range is defined as the setpoint \pm hysteresis.

Non-inverted LED: A red light indicates that the operating range has not been reached. Conversely, a green light indicates that the operating range has been reached.

Inverted LED: A green light indicates that the current pressure/flow is below the operating range. Conversely, a red light indicates that the pressure/flow is above the operating range.

A flashing red light indicates that an error is active. See Troubleshooting for more information.

TECHNICAL DATA

Supply voltage.....	24 V \pm , $\pm 15\%$, 50/60 Hz
Relay	SPDT 30V \pm , 1A
Power consumption	0.5 W
With relay active	1.0 W
Output	0-10 V=, 2-10 V= 0-20 mA, 4-20 mA
Accuracy relay setpoint*.....	0.5% \times MV* \pm 2.5 Pa
Accuracy*	0.5% \times MV* + 0.3% \times SR* + 2.5 Pa
Measuring range, pressure	0-2500 Pa
Maximum pressure.....	30 kPa
Maximum load	
0 - 10 V=.....	>2.5k Ω
0 - 20 mA.....	\leq 450 Ω
Housing dimensions (h \times w \times d)	91 \times 75 \times 38mm
Cable dimension.....	\varnothing 3-10 mm

Connection

7 x spring terminals max 1.5mm²
Pressure tubes.....2 \times \varnothing 6,2 mm

Environment data

Storage temperature..... -40°C to +70°C
Operating temperature..... -20°C to +40°C (continuous)**
-30°C to +70°C (short-term)***
Operating humidity 10%RH to 95%RH, non-condensing || Operating altitude | \leq 2000m |
| Enclosure rating | IP54 |
| Weight | 110 g |

*Note: MV = Measured Value / SR = Set measuring range

**Note: Ambient temperature affects the LCD display speed and contrast

***Note: DC Supply is recommended if the operation temperature exceed 40°C

SERVICE AND MAINTENANCE

PTH contains no components which require service or maintenance. Please contact your supplier if faults arise.

DISPOSAL AND ENVIRONMENTAL PROTECTION

Help protect the environment by disposing of the packaging and redundant products in a responsible manner.

Product disposal



Products marked with this symbol must not be disposed of along with household refuse but must be delivered to a waste collection centre in accordance with current local regulations.

Disclaimer

OJ cannot be held liable for any errors in catalogues, brochures or other printed material. OJ reserves the right to alter its products without notice. This also applies to products already on order, provided that such alterations can be made without requiring subsequent changes in specifications already agreed. All trademarks in this material are the property of the respective companies. OJ and the OJ logotype are trademarks of OJ Electronics A/S. All rights reserved.

OJ ELECTRONICS A/S

Stenager 13B · 6400 Sønderborg · Denmark
Tel. +45 73 12 13 14 · Fax +45 73 12 13 13
oj@ojelectronics.com · www.ojelectronics.com

CE MARKING Regulations

OJ Electronics A/S herewith declares that the product is in conformity with the following directives of the European parliament:

LVD - Low Voltage Directive

EMC - Electromagnetic Compatibility

RoHS - Restriction of the use of certain Hazardous Substances

WEEE - Waste Electrical and Electronic Equipment directive

Applied standards

EMC emission EN 61000-6-3
EMC immunity EN 61000-6-2

Deutsch

VERZEICHNIS DER ABBILDUNGEN

Die folgenden Abbildungen finden sich am Ende der Anleitung:

Abb. 1: Menü-Schema

Abb. 2: Maßskizze

Abb. 3: Anordnung des Messumformers bei Bögen und Abzweigungen

Abb. 4: Schaltplan

Abb. 5: Relaisbetrieb-Diagramm

Abb. 6: Ausrichtung von PTH

EINFÜHRUNG

PTH-3202-DR ist ein elektronischer Luftdruck-/Luftstrom-Messumformer mit integriertem Relais. Das Relais kann für Rückmeldung an ein BMS-System oder zum Steuern eines akustischen/visuellen Alarmsignals dienen. PTH verfügt über einen 0-10V- und 0-20mA-Analogausgang zum Auslesen von Luftdruck/Luftstrom.

PTH benutzt ein Halbleiter-Druckelement ohne Luftdurchsatz und schützt so das Gerät vor in

TROUBLESHOOTING

Symptom	Cause	Action
Relay and front LED toggles	P-band or I-time set to low	Enter higher values at the P-Band or I-time menu
	Hysteresis set to low	Raise the value at the hysteresis menu
Error code E101 displayed	Pressure element out of range	Check for clogged filters
Error code E102 displayed	Pressure element temperature out of range	Check external heating or cooling units
Error code E103 displayed	Pressure element defective	Replace PTH
Negative measured value displayed	Tubes interchanged	Exchange tubes on plus (+) and minus (-) tube connectors
Measurement deviation	PTH positioned where temperature is out side specified temperature range	Adjust ambient temperature to range specified in these instructions
	No or reduced pressure at measuring point	Check that pressure measurement tubes are correctly fitted
	Zero pressure at measuring points	Check connection to fan
Zero point deviation	Zero calibration not carried out	Depressurise PTH, if necessary by removing both pressure tubes and carry out zero calibration

der Lüftungsanlage befindlichem Staub. Das Druckelement ist temperaturkompensiert, um eine genaue Druckmessung über den gesamten angegebenen Temperaturbereich zu gewährleisten. Siehe 'Technische Daten'.

INSTALLATION

PTH ist mit zwei Schrauben auf einer festen, ebenen Fläche anzubringen. Der Druckregler funktioniert auch mit nur einem an den Schlauchverbindern angeschlossenen Schlauch (+ oder -). Allerdings sollten immer, um der Schutzart zu entsprechen, zwei Schläuche angeschlossen werden.

Der Druck wird über Schläuche der Messeinheit zugeführt; der höhere Druck ist an den '+ Schlauchverbinder' und der niedrigere Druck an den '- Schlauchverbinder' anzuschließen (siehe Abb. 4).

Die Druckschläuche sind so kurz wie möglich zu halten und müssen in ihrer Position gesichert sein, um ein Vibrieren zu vermeiden. Um bestmögliche Ergebnisse zu erzielen, muss der Druck an Stellen mit dem geringsten Turbulenzrisiko gemessen werden, d. h. in der Mitte des Lüftungskanals und im Abstand von mindestens der doppelten Kanalbreite von Bögen und der sechsfachen von Abzweigungen (siehe Abb. 3).

Das Gehäuse lässt sich ohne Verwendung von Werkzeugen durch Drücken auf den Schnappverschluss neben den Schlauchverbindern öffnen.

Kabelanschluss

Der Ausgang des PTH ist entweder spannungs- oder stromgeregelt. PTH ist mit 24 V \pm zu versorgen, siehe Abb. 4.

Einstellungsmenü

Zur Navigation im Menü die Tasten \blacktriangle , \blacktriangledown und **OK** benutzen. Die Tasten befinden sich rechts unten auf der Frontabdeckung. Das Menü teilt sich in drei Abschnitte auf – Einstellung [Set], Relais [ReL] und Kalibrierung [CAL]. Siehe Menü-Schema in Abbildung 1 von unten nach oben. Hinweis: Das angezeigte Menü hängt vom gewählten Modus, Luftdruck oder Luftstrom, ab.

Einstellung – Luftdruck- oder Luftstrommodus

[5Et 1]
Mit Einstellungsmenü 1, zwischen Luftdruck- oder Luftstrommodus wählen.

Einstellung – Druckbereich

[5Et 2]
Mit Einstellungsmenü 2, den Druckbereich eingeben. Der Druckbereich definiert den Druck, bei dem der analoge Ausgang den Maximalwert erreicht.

Einstellung – Drucksollwert

[5Et 3]
Mit Einstellungsmenü 3, den Drucksollwert eingeben. Minimum ist 0 Pa und Maximum ist 2500 Pa.

Einstellung – k-Faktor

[5Et 4]
Mit Einstellungsmenü 4, den k-Faktor eingeben. Die Skala reicht von 0,001 bis 9999. Die Dezimalstelle ist vor Eingabe des Werts einzustellen. Die eingestellte Dezimalstelle wird auch bei Anzeige des aktuellen Luftstroms am Display beibehalten. Nach der Eingabe des k-Faktors, die korrekte Einheitsmarkierung auf der PTH-Front anbringen.

Einstellung – Luftstrombereich

[5Et 5]
Mit Einstellungsmenü 5, den Luftstrombereich eingeben. Der Luftstrombereich definiert den Luftstrom, bei dem der analoge Ausgang den Maximalwert erreicht. Die Dezimalstelle ist vor Eingabe des Werts einzustellen. Die eingestellte Dezimalstelle wird auch bei Anzeige des aktuellen Luftstroms am Display beibehalten.

Einstellung – Luftstromsollwert

[5Et 6]
Mit Einstellungsmenü 6, den Luftstromsollwert eingeben. Die Skala reicht von 0,000 bis 9999.

Einstellung – Dämpfung

[5Et 7]
Mit Einstellungsmenü 7, die Dämpfung einstellen. Die Dämpfung kann mindestens 1 Sekunde und maximal 30 Sekunden betragen. Kurze Dämpfung kann instabile Anzeige bewirken, längere Dämpfung hingegen zu konstanterer Anzeige, aber auch langsamere Reaktionszeit für die Regelung führen. PTH benutzt eine dynamische Durchschnittskorrektur von ± 2 %.

Einstellung – Analoger Ausgangstyp

[5Et 8]
Mit Einstellungsmenü 8, den analogen Ausgangsmodus einstellen. Zur Wahl stehen als Messumformerausgang 0-10 V \pm , 0-20 mA, 2-10 V \pm und 4-20 mA.

Relaismenü

Relais – Einschaltverzögerung

[rEt 1]
Mit Relaismenü 1, die Einschaltverzögerung des Relais eingeben. Die Verzögerung kann mindes-

tens 0 Sekunden und maximal 3600 Sekunden betragen.

Relais – Hysterese [rEL2]
Mit Relaismenü 2, die Druckhysterese eingeben. Als Minimum der Hysterese lässt sich 1 %, als Maximum 50 % des Luftdruck-/Luftstromsollwerts festlegen.

Relais – Relais umkehren [rEL3]
Mit Relaismenü 3, den standardmäßigen Ausgangszustand des Relais umkehren. Diese Funktion ermöglicht Anwendungen, in denen sowohl bei Außerhalb-des-erlaubten-Bereichs-Zuständen als auch bei Stromausfall ein Alarm gesendet werden kann. Um die Funktion zu aktivieren, Relais umkehren auf ON einstellen.

Relais – LED umstellen [rEL4]
Mit Relaismenü 4, die vorgegebene LED-Farbe von Grün auf Rot umstellen. Diese Funktion ist nützlich, wenn der PTH als Druckwächter verwendet wird, um ein Heizelement zu steuern. Hier sollte die LED rot leuchten, bis der Sollwert erreicht ist.

Kalibrierungsmenü
Beim Kalibrieren darauf achten, dass sich PTH in druckfreiem Zustand befindet. Dazu die beiden Luftschläuche von PTH abkoppeln. Sicherheitshalber erfolgt jede Kalibrierung nur mit ± 5 Pa.

Kalibrierung [CAL1]
Mit Kalibrierungsmenü 1, kalibrieren. Mit [YES] bestätigen.

Zurücksetzen auf die Werkseinstellung [CAL2]
Mit Kalibrierungsmenü 2, PTH auf die Werkseinstellung zurücksetzen. Mit [YES] bestätigen.

LED-ANZEIGE
Eine LED auf der Front des PTHs zeigt den Betriebszustand an. Der Betriebsbereich ist mit Sollwert \pm Hysterese festgelegt. Nicht umgestellte LED: Rotes Licht zeigt an, dass der Betriebsbereich noch nicht erreicht ist. Grünes Licht hingegen bedeutet, dass der Betriebsbereich erreicht ist.

Umgestellte LED: Grünes Licht zeigt an, dass der aktuelle Druck/Luftstrom unterhalb des Betriebsbereichs liegt. Rotes Licht hingegen bedeutet, dass der Druck/Luftstrom oberhalb des Betriebsbereichs liegt.

Blinkendes rotes Licht zeigt an, dass ein Fehler aktiv ist. Siehe Fehlerbehebung für weitere Informationen.

Innen im Gerät
Eine weitere LED befindet sich innen im Gerät. Grünes Licht bedeutet, die Stromversorgung ist korrekt angeschlossen.

TECHNISCHE DATEN
Versorgungsspannung 24 V \pm , \pm 15%, 50/60 Hz
Relais..... SPDT 30 V \pm , 1 A
Leistungsaufnahme 0.5 W
Mit relais aktiv 1.0 W
Ausgang 0-10 V \pm , 2-10 V \pm ,
0-20 mA, 4-20 mA
Genauigkeit* 0.5 % \times MV*+0.3 % \times SR*+2.5 Pa
Genauigkeit des Relais,
sollwert* 0.5% \times MV* \pm 2.5 Pa
Messbereich, Luftdruck 0-2500 Pa
Max. Druck 30 kPa
Max. Last
0 – 10 V \pm >2.5k Ω
0 – 20 mA <=450 Ω
Gehäuseabmessungen
(h \times b \times t) 91 \times 75 \times 38mm
Kabelgröße \varnothing 3-10 mm

Anschluss
7 Federkraftklemmen, max. 1,5 mm²
Druckrohre 2 \times \varnothing 6,2 mm

Umgebungsdaten
Umgebungstemperatur -40°C to +70°C
Betriebstemperatur -20°C to +40°C (Dauer)**
-30°C to +70°C (Kurzzeit)***
Betriebsfeuchtigkeit 10%RH bis 95%RH,
nicht kondensierend
Betriebshöhe \leq 2000m
Schutzart IP54
Gewicht 110 g
*Hinweis: MV = Gemessener Wert / SR =
Eingestellter Messbereich

**Hinweis: Umgebungstemperatur hat Einfluss auf Geschwindigkeit und Kontrast der LCD-Anzeige
***Hinweis: Gleichstromversorgung empfohlen bei Betriebstemperatur über 40°C

SERVICE UND WARTUNG
PTH enthält keine Komponenten, die Service oder Wartung erfordern. Bei Problemen bitte mit dem Zulieferer Kontakt aufnehmen.

ENTSORGUNG UND UMWELTSCHUTZ
Helfen Sie, die Umwelt zu schützen, und entsorgen Sie die Verpackung und überschüssigen Teile verantwortungsbewusst.

Entsorgung (Produkt)
 Produkte mit dieser Kennzeichnung dürfen nicht als normaler Hausmüll entsorgt werden, sondern sind gemäss den geltenden lokalen Vorschriften gesondert einzusammeln.

Haftungsausschluss
Die in Katalogen, Prospekten und anderen schriftlichen Unterlagen, wie z.B. Zeichnungen und Vorschlägen enthaltenen Angaben und technischen Daten sind vom Käufer vor Übernahme und Anwendung zu prüfen. OJ behält sich das Recht vor, ohne vorherige Bekanntmachung im Rahmen des Angemessenen und Zumutbaren Änderungen an ihren Produkten – auch an bereits in Auftrag genommenen – vorzunehmen. Alle in dieser Publikation enthaltenen Warenzeichen sind Eigentum der jeweiligen Firmen. OJ und alle OJ Logos sind Warenzeichen der OJ Electronics A/S. Alle Rechte vorbehalten.

OJ ELECTRONICS A/S
Stenager 13B · 6400 Sønderborg · Dänemark
Tel. +45 73 12 13 14 · Fax +45 73 12 13 13
oj@ojelectronics.com · www.ojelectronics.com

CE-KENNZEICHNUNG
Verordnungen
OJ Electronics A/S erklärt hiermit, dass das Produkt in Übereinstimmung mit den folgenden Richtlinien des Europäischen Parlaments ist:
NSR – Niederspannungsrichtlinie
EMV – Elektromagnetische Verträglichkeit
RoHS – Beschränkung der Verwendung bestimmter gefährlicher Stoffe
WEEE – Elektro- und Elektronik-Altgeräte

Angewandte Normen
EMV-Emission EN 61000-6-3
EMV-Störfestigkeit EN 61000-6-2

Français

LISTE DES FIGURES
Les figures suivantes sont situées au dos des instructions :
Fig. 1: Plan du menu
Fig. 2: Dessin avec dimensions
Fig. 3: Position du transmetteur par rapport aux coudes et embranchements
Fig. 4: Schéma de filerie
Fig. 5: Diagramme de fonctionnement du relais
Fig. 6: Orientation du PTH

INTRODUCTION
Le PTH-3202-DR est un transmetteur électronique de pression / débit d'air avec relais intégré. Le relais peut être utilisé en rétroaction pour un système GTB ou pour contrôler une alarme audio/visuelle. Le PTH possède une sortie analogique de 0-10 V et 0-20 mA pour la lecture de la pression/du débit d'air.

FEHLERSUCHE UND -BEHEBUNG

Symptom	Ursache	Behebung
Relais und Front-LED schalten hin und her	P-Band oder I-Zeit zu niedrig eingestellt	Entweder höhere Werte für P-Band oder I-Zeit im Menü eingeben.
	Hysterese zu niedrig eingestellt	Höheren Wert für Hysterese im Relaismenü eingeben.
Fehlercode E101 wird angezeigt	Druckelement außerhalb des Bereichs	Kontrollieren, ob Filter verstopft ist.
Fehlercode E102 wird angezeigt	Druckelementtemperatur außerhalb des Bereichs	Externe Heiz- oder Kühleinheiten kontrollieren.
Fehlercode E103 wird angezeigt	Druckelement defekt	PTH austauschen.
Negativer Messwert wird angezeigt	Schläuche vertauscht	Schläuche auf den (+)- und (-)-Schlauchverbindern miteinander austauschen.
	Messabweichung	Umgebungstemperatur auf den in dieser Anleitung spezifizierten Bereich anpassen.
	Kein oder verminderter Druck am Messpunkt	Kontrollieren, dass die Druckmessschläuche korrekt angebracht sind.
	Nulldruck an den Messpunkten	Verbindung zum Lüfter kontrollieren.
Nullpunktabweichung	Nullpunkt-Kalibrierung nicht durchgeführt	VCH drucklos machen, falls erforderlich beide Druckschläuche entfernen, und Nullpunkt-Kalibrierung vornehmen.

Le PTH utilise un élément de pression à semi-conducteur sans débit d'air ce qui protège l'appareil contre la poussière dans le système de ventilation. L'élément de pression est compensé en température afin de fournir des mesures de pression précises pour toute la plage de températures spécifiée. Voir "Caractéristiques techniques".

INSTALLATION

Le PTH doit être fixé sur une surface solide et de niveau avec deux vis. Le contrôleur de pression fonctionne également avec seulement un tube raccordé aux connecteurs de tube (+ ou -). Cependant, deux tubes devraient toujours être raccordés pour conserver la classe du boîtier. La pression est fournie à l'unité de mesure par des tubes, le tube de pression la plus élevée étant raccordé au "connecteur de tube +" et celui de basse pression au "connecteur de tube -" (voir fig. 4).

Les tubes pression doivent être les plus courts possible et fixés pour prévenir leur vibration. Pour obtenir les meilleurs résultats possible, la pression doit être mesurée où il y a le moins de risque de turbulence, c.-à-d. au centre de la conduite de ventilation à une distance d'au moins deux fois la largeur de la conduite au droit des coudes, et six fois la largeur au droit des embranchements (voir fig. 3).

Le boîtier s'ouvre sans l'utilisation d'outils en appuyant sur la fermeture à pression au côté des connecteurs de tube.

Raccordement du câble

La sortie du PTH est contrôlée soit par tension soit par courant. Le PTH doit être alimenté par une source de 24 VCA/VCC, voir figure 4.

Menu de réglage

Utilisez les boutons ▲, ▼ et OK pour naviguer dans le menu. Les boutons se trouvent à l'arrière du couvercle. Le menu est subdivisé en trois parties - Réglage [Set], Relais [ReL] et Calibration [CAL]. Suivez le plan du menu à la figure 1 de bas en haut. Notez que le menu affiché dépend de la sélection du mode pression ou du mode débit.

Réglage - Mode pression ou débit [5Et 1]
Utilisez le menu 1 du réglage pour choisir entre le mode pression ou le mode débit.

Réglage - Plage de pression [5Et 2]
Utilisez le menu 2 du réglage pour saisir la plage de pression. La plage de pression définit la pression à laquelle la sortie analogique atteint la valeur maximum.

Réglage - Point de consigne de la pression [5Et 3]
Utilisez le menu 3 du réglage pour entrer le point de consigne de la pression. Le minimum est 0 Pa et le maximum 2500 Pa.

Réglage - coefficient-K [5Et 4]
Utilisez le menu 4 du réglage pour saisir le coefficient-K. L'échelle est de 0,001 à 9999. Il faut fixer la position décimale avant de saisir la valeur. La position décimale choisie s'appliquera également à l'affichage du débit actuel. Après avoir entré le coefficient-K, appliquez l'étiquette appropriée d'unité sur le devant du PTH

Réglage - Plage de débit [5Et 5]
Utilisez le menu 5 du réglage pour saisir la plage de débit. La plage de débit définit le débit auquel la sortie analogique atteint la valeur maximum. Il faut fixer la position décimale avant de saisir la valeur. La position décimale choisie s'appliquera également à l'affichage du débit actuel.

Réglage - Point de consigne du débit [5Et 6]
Utilisez le menu 6 du réglage pour saisir le point de consigne du débit d'air. L'échelle est de 0,000 à 9999.

Réglage - Amortissement [5Et 7]
Utilisez le menu 7 du réglage pour entrer la valeur de l'amortissement. Valeur d'amortissement minimum de 1 seconde et valeur d'amortissement maximum de 30 secondes. Un faible amortissement peut engendrer des lectures non stables alors qu'un amortissement plus élevé donne des lectures plus stables, mais aussi une régulation plus lente. Le PTH applique une correction dynamique moyenne de $\pm 2\%$.

Réglage - Type de sortie analogique [5Et 8]
Utilisez le menu 8 du réglage pour saisir le mode de sortie analogique. Il est possible de basculer entre 0 - 10 VCC, 0 - 20 mA, 2 - 10 VCC et 4 - 20 mA pour la sortie du transmetteur.

Menu relais

Relais - Délai d'activation [rEL 1]
Utilisez le menu 1 de relais pour saisir le délai d'activation du relais. Le délai minimum est 0 seconde et le maximum est 3600 secondes.

Relais - Hystérésis [rEL 2]
Utilisez le menu 2 de relais pour saisir l'hystérésis de pression. L'hystérésis minimum est 1 % et l'hystérésis maximum est 50 % du point de consigne de pression/de débit.

Relais - Inversion du relais [rEL 3]
Utilisez le menu 3 de relais pour inverser l'état de sortie par défaut du relais. Cette fonction accomode des applications où une alarme peut être déclenchée pour une sortie de plage et une perte d'alimentation. L'inversion du relais doit être réglée à ON pour obtenir cette fonction.

Relais - Inversion DEL [rEL 4]
Utilisez le menu 4 du relais pour inverser la couleur par défaut de la DEL du vert au rouge. Cette option est utile quand le PTH est utilisé comme limiteur de pression pour le contrôle d'un élément de chauffage. La DEL devrait être rouge jusqu'à ce que le point de consigne soit atteint.

Menu de calibration

Lors de la calibration, assurez-vous que le PTH est dans un environnement sans pression. Pour obtenir un environnement sans pression, retirez les deux tubes d'air du PTH. Pour être prudent, chaque calibration ne calibrera que ± 5 Pa.

Calibration [CAL 1]
Utilisez le menu 1 de calibration pour calibrer. Confirmez en appuyant sur [yes].

Réinitialisation aux valeurs d'usine [CAL 2]
Utilisez le menu 2 de calibration pour réinitialiser le PTH à ses valeurs d'usine. Confirmez en appuyant sur [YES].

INDICATEUR DEL

Une DEL sur le devant du PTH indique l'état du fonctionnement. La plage de fonctionnement est définie comme le point de consigne ± 1 hystérésis.

DEL non inversée : Une lumière rouge signifie que la plage de fonctionnement n'a pas été atteinte. Autrement, une lumière verte signifie que la plage de fonctionnement a été atteinte.

DEL inversée : Une lumière verte signifie que la pression actuelle ou le débit actuel sont inférieurs à la plage de fonctionnement. Autrement, une lumière rouge indique que la pression ou le débit sont supérieurs à la plage de fonctionnement.

Une lumière rouge clignotante indique qu'une erreur est active. Voir le diagnostic de pannes pour plus d'information.

CARACTÉRISTIQUES TECHNIQUES

Tension d'alimentation..24 V~/=, $\pm 15\%$, 50/60 Hz
Relais unipolaire bidirectionnel..(SPDT) 30V~/=, 1A
Consommation d'énergie..... 0,5 W avec relais actif 1,0 W
Sortie (puissance)..... 0-10 V=, 2-10 V= 0-20 mA, 4-20 mA

Précision,
signal de sortie* ... 0.5 %xMV*+0.3 %xSR*+2.5 Pa
Précision du point de consigne du relais..... 0,5 % x MV* \pm 2.5 Pa

DIAGNOSTIC DE PANNES

Symptôme	Cause	Action
Les DEL du relais et du devant alternent	Bande P ou Durée I réglées trop basses	Saisissez une valeur plus élevée au menu de la Bande P ou de la Durée I
	Hystérésis réglée trop basse	Augmentez la valeur dans le menu hystérésis
Code d'erreur E101 affiché	Élément de pression hors plage	Vérifiez si les filtres sont bouchés
Code d'erreur E102 affiché	Température d'élément de pression hors plage	Vérifiez les appareils externes de chauffage ou de refroidissement
Code d'erreur E103 affiché	Élément de pression défectueux	Remplacez le PTH
Valeurs négatives mesurées affichées	Les tubes sont interchangés	Permutez les tubes sur les connecteurs de tube plus (+) et moins (-)
Déviation de mesure	Le PTH est situé où la température est en dehors de la plage précisée	Ramenez la température ambiante à l'intérieur de la plage précisée dans ces instructions
	Pas de pression ou pression réduite au point de mesure	Vérifiez que les tubes de mesure de pression sont bien ajustés
	Pression zéro aux points de mesure	Vérifiez le raccordement du ventilateur
Déviations du point zéro	La calibration à zéro n'est pas faite	Dépressurisez le PTH, si nécessaire, en enlevant les deux tubes de pression et exécutez la calibration à zéro.

Plage de mesure de pression 0-2500 Pa
Pression maximale 30 kPa
Charge maximale
0 – 10 V= >2.5kΩ
0 – 20 mA <=450Ω
Dimensions du boîtier (h×l×p) 91×75×38mm
Dimension du câble ø3-10 mm

Connexion

7 × bornes a vis, max. 1,5 mm²
Tubes de pression 2 × ø6,2 mm

Données environnementales

Température ambiante -40°C to +70°C
Température de
fonctionnement -20°C to +40° (en continu)**
-30°C to +70°C (court terme)***
Humidité de fonctionnement .. 10%RH to 95%RH,
sans condensation

Altitude de fonctionnement ≤2000m
Degré de protection IP54
Poids 110 g

*Remarque : $MV = \text{valeur mesurée} / SR = \text{plage de mesure réglée}$

**Remarque : La température ambiante influe sur le contraste et la vitesse d'affichage de l'écran LCD

***Remarque : L'alimentation en CC est conseillée si la température de fonctionnement dépasse 40°C

SERVICE ET ENTRETIEN

Le PTH ne comporte aucun composant qui requiert un entretien ou une maintenance. Veuillez communiquer avec votre fournisseur si un défaut apparaît.

MISE AU REBUT ET PROTECTION DE L'ENVIRONNEMENT

Aidez à la protection de l'environnement en jetant l'emballage et les produits superflus de façon responsable.

Mise au rebut de produits



Les produits marqués de ce symbole ne doivent pas être rebutes avec les déchets domestiques, mais doivent être livrés à un centre de collecte de rebuts en conformité avec les règlements locaux en vigueur.

Clause de non-responsabilité

OJ décline toute responsabilité quant aux erreurs éventuelles dans les catalogues, les brochures et d'autres supports imprimés. OJ se réserve le droit de modifier ses produits sans préavis. Cela s'applique également aux produits déjà en commande à condition que ces modifications n'entraînent pas de changements nécessaires aux spécifications qui ont déjà été convenues. Toutes les marques de commerce dans le présent support sont la propriété des sociétés respectives. OJ et le logotype OJ sont des marques de commerce détenues par OJ Electronics A/S. Tous droits réservés.

OJ ELECTRONICS A/S

Stenager 13B · 6400 Sønderborg · Danemark
Tél. : (+45) 73 12 13 14 · Fax (+45) 73 12 13 13
oj@ojelectronics.com · www.ojelectronics.com

HOMOLOGATION CE

Réglementation

OJ Electronics A/S déclare par la présente que le produit est conforme aux directives suivantes du Parlement européen :

DBT - Directive basse tension

CEM - Compatibilité électromagnétique

RoHS - Restriction pour l'utilisation de certaines matières dangereuses

DEEE - Directive à propos des déchets d'équipements électriques et électroniques

Normes appliquées

Émission CEM EN 61000-6-3

Immunité CEM EN 61000-6-2

Fig. 1 Menu scheme

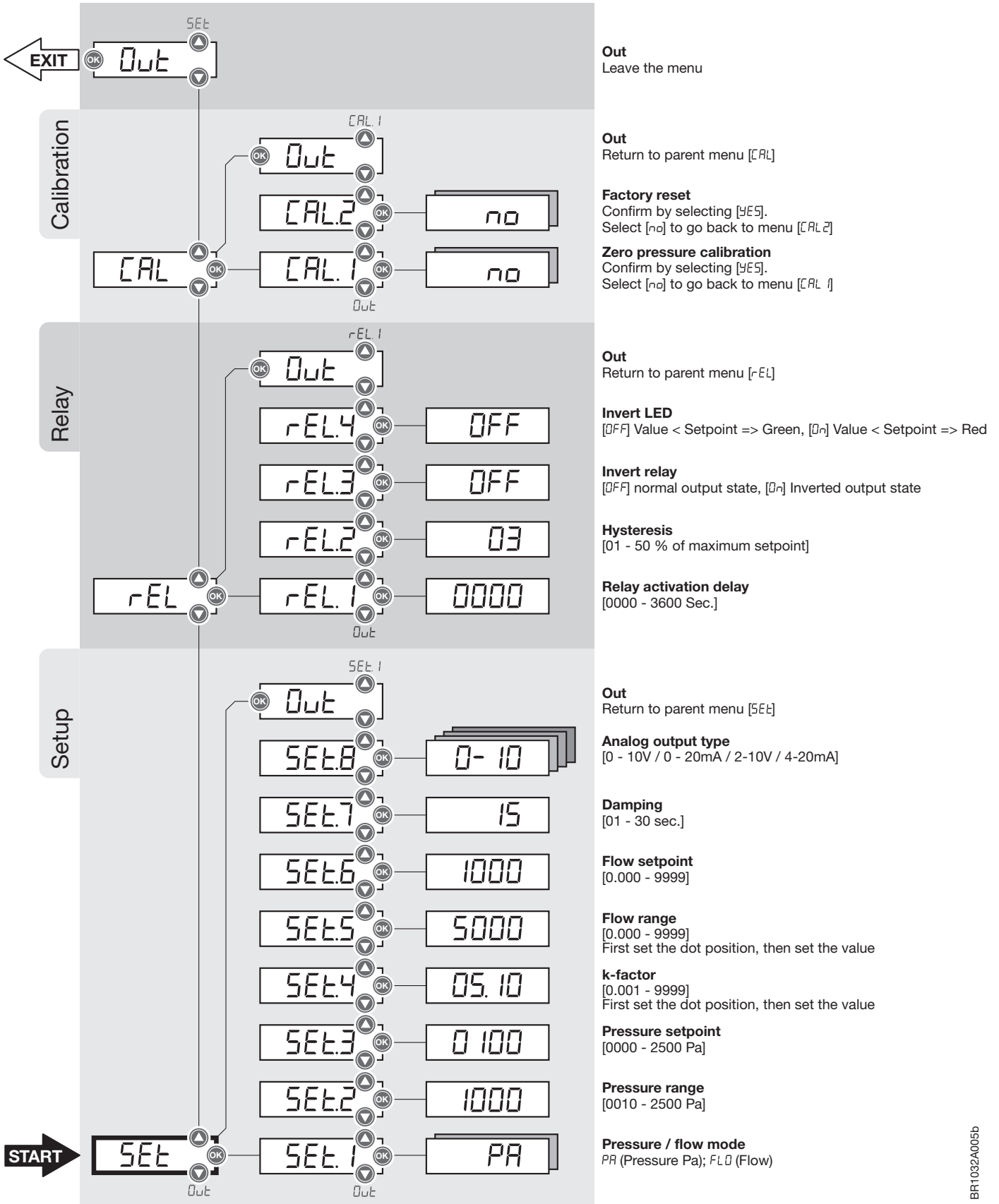

BR1032A005b

K-factor conversion table (Flow only)

The k-factor given by the equipment (k_1) is entered into the equation and the result (k_2) is entered into the PTH.

Example of calculation:

The k-factor data for the equipment is declared to be 5.6 based on liter per seconds [l/s]. You want the PTH to handle flow in cubicmeters per hours [m^3/h].

On the second row you will find the equations for k_1 in [l/s].

In the first column you will find equations for k_2 in [m^3/h].

$$k_2 = k_1 * 3.6$$

$$k_2 = 5.6 * 3.6$$

$$k_2 = 20.16$$

Enter 20.16 into menu point Set4 [5E4]. Please remember to set the dot position before setting the value.

The VCH display will now show the calculated air flow in cubicmeters per hours. Remember to place the m^3/h sticker on the PTH front.

		$k_2 = k_1 * \text{value (k-factor to enter into PTH-3202-DR)}$					
		m^3/h	l/s	$m^3/h \times 1000$	l/s x 1000	m^3/s	cfm
k_1 (k-factor given from equipment)	m^3/h		0.278	1000			0.589
	l/s	3.6		0.0036	0.001	0.001	2.119
	$m^3/h \times 1000$	0.001			0.278	0.278	588.6
	l/s x 1000	3600	1000			1000	2119
	m^3/s	3600	1000				2119
	cfm	1.699	0.472	1699		471.9	

k-Factor conversion table

BR1032A010a

Fig. 2 Dimensioned drawing

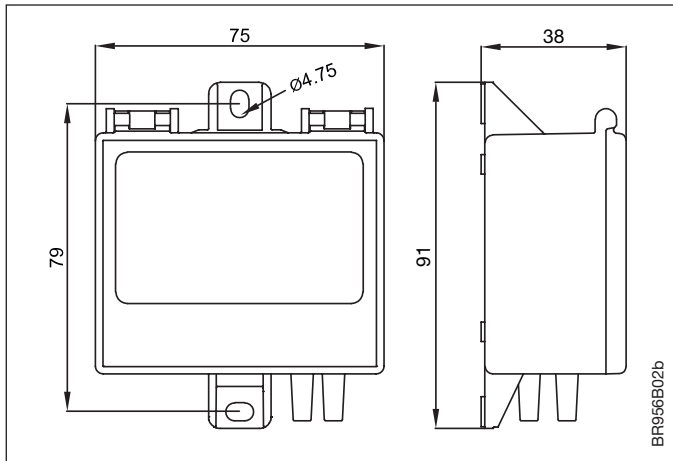

Fig. 3 Position of transmitter in relation to bends and branches

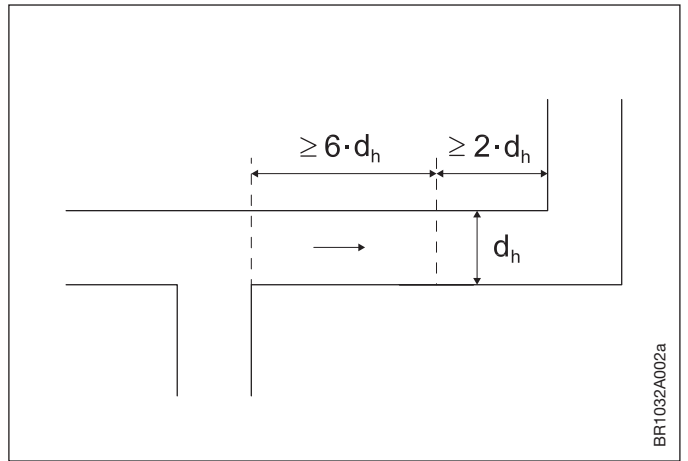

Fig. 4 Wiring diagram

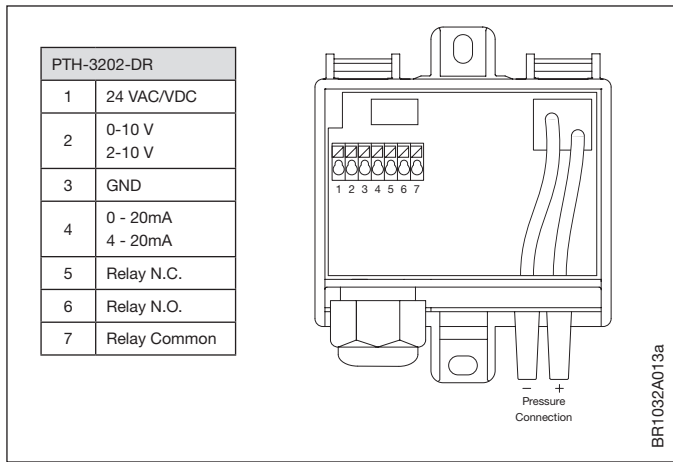

Fig. 5 Relay operation diagram

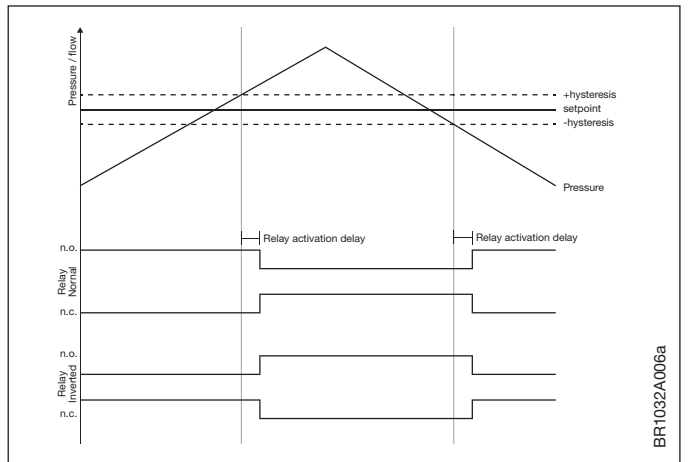
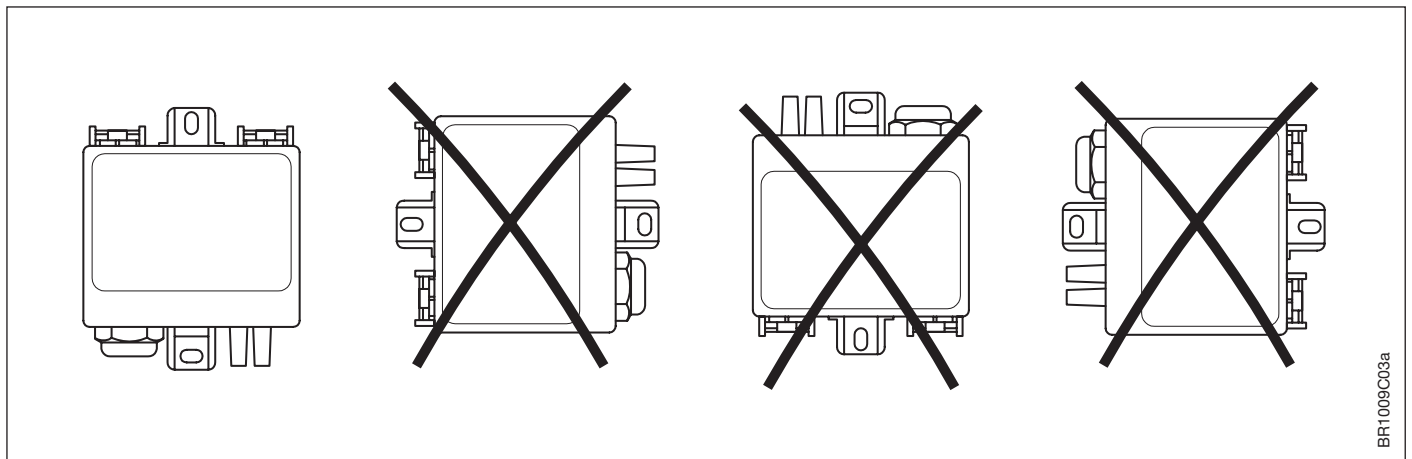

Fig. 6 Orientation



OJ ELECTRONICS A/S
 Stenager 13B · DK-6400 Sønderborg
 Tel: +45 73 12 13 14 · Fax: +45 73 12 13 13
 oj@ojelectronics.com · www.ojelectroncis.com